

Монтаж тормозных цилиндров на барабанном тормозе

Общие сведения:

GIGANT поставляет предварительно смонтированные оси (при необходимости с предварительно установленными тормозными цилиндрами). Правильный монтаж тормозных цилиндров с подходящей длиной штока с вилкой, выбор длины коромысла в соответствии с тормозными расчетами, установка возвратной пружины и базовая регулировка тормоза являются обязанностями производителя транспортного средства.

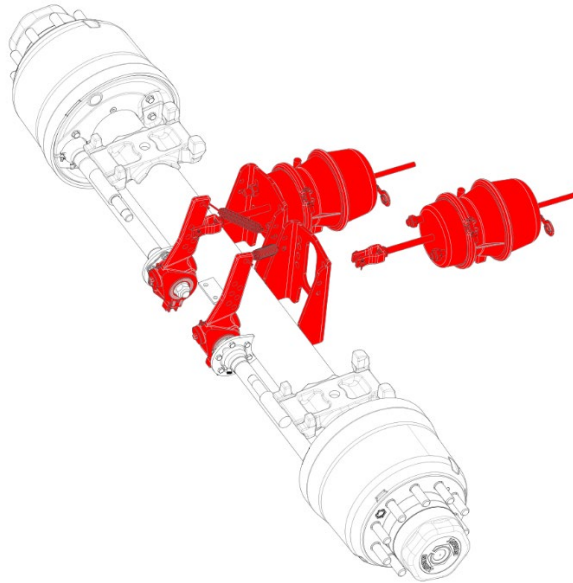

Внимание:

- Длина штоков и положение на коромыслах для разных типов осей GIGANT указаны в относящихся к транспортному средству тормозных расчетах.
- Протокол испытаний, необходимый для тормозных расчетов, можно загрузить на сайте GIGANT (<https://www.gigant.com/service/pruefprotokolle/>). Номер протокола испытаний указан на чертеже комплекта или оси.
- Строго соблюдайте инструкции по монтажу и обслуживанию от соответствующего производителя тормозных цилиндров.

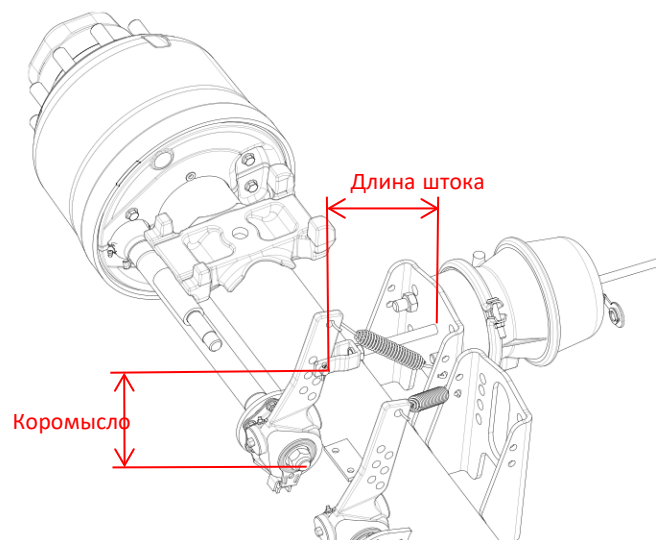

Длина штока:

Длина штока указана на чертеже оси GIGANT (рис. 2.1/ здесь в качестве примера 227). Этот размер может отличаться в зависимости от оси. Длину штока необходимо в любом случае проверить и отрегулировать на установленной вилке тормозного цилиндра согласно изображению (рис. 2.2).

Рис. 2.1:

Пример



Рис. 2.2:



После регулировки длины штока затяните контргайку вилки с моментом затяжки 80 Нм ± 10 Нм.

Внимание:

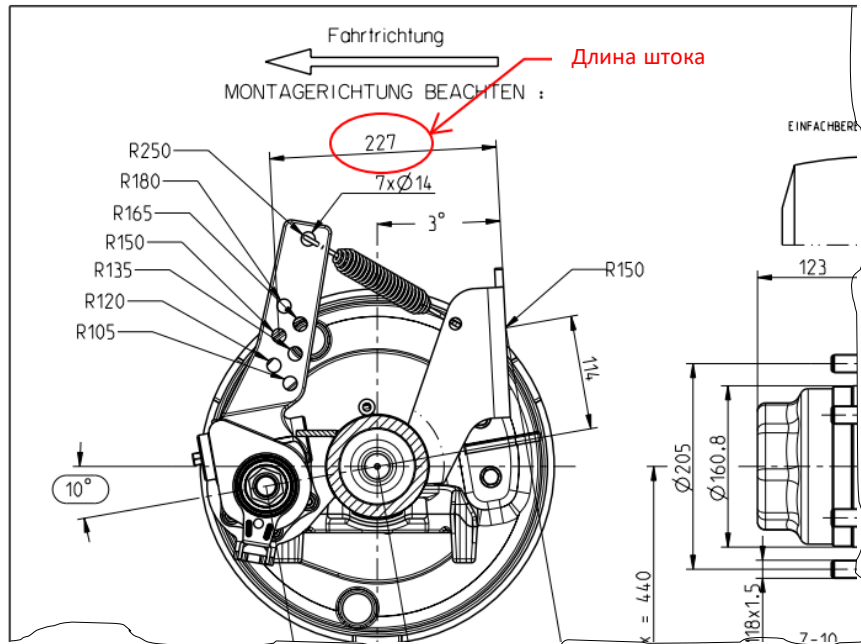
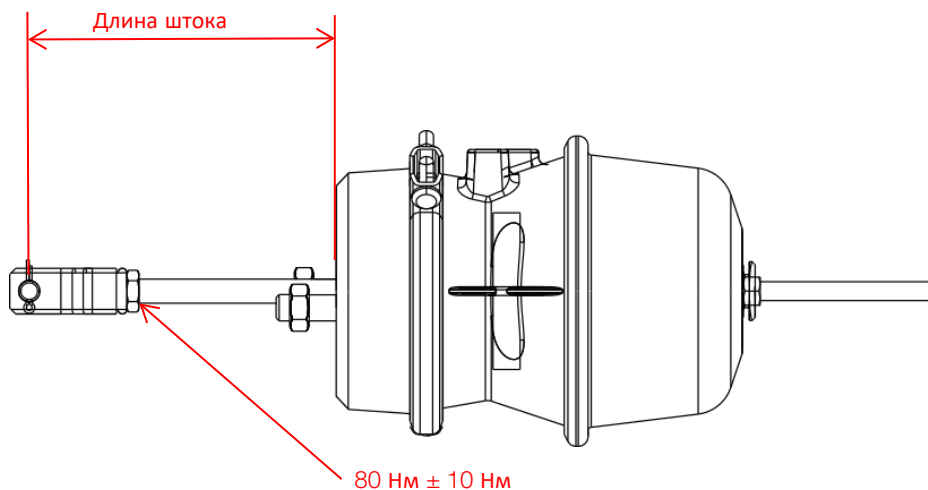
- Обеспечьте достаточно места между штоком и автоматическим регулятором зазора.
- Короткие вилки можно устанавливать только в передних рядах отверстий на регуляторе зазора (коромысло 105 | 135 | 150).

Длина коромысла:

Длина коромысла задается тормозными расчетами для транспортного средства и указана в них.

Соотнесение групп отверстий: Тормозной цилиндр / длина коромысла

Монтаж тормозного цилиндра на крепежной пластине выполняется в соответствии с длиной коромысла согласно следующим требованиям:

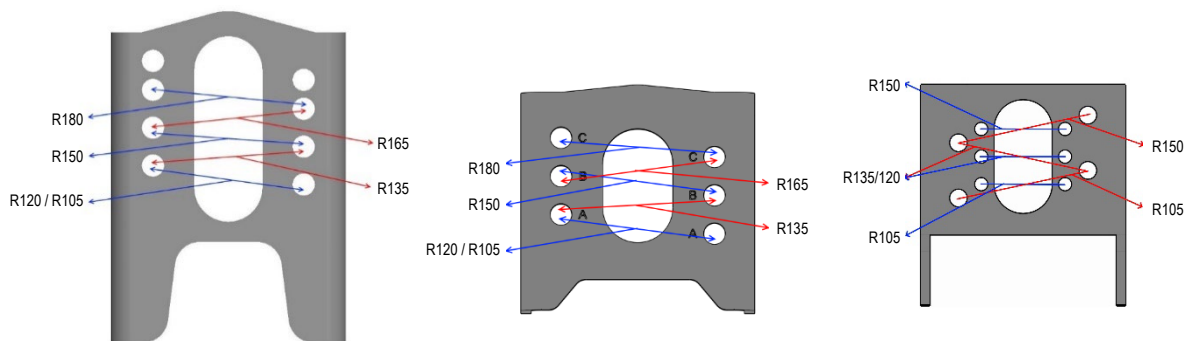

Примеры неподвижных осей: Расположение отверстий опорных пластин

Указание:

- Для специальных осей расположение отверстий может отличаться. На некоторых вариантах осей можно использовать меньше вариантов длины коромысла, поэтому они имеют меньше отверстий. Это указано на чертеже оси.
- Шток тормозного цилиндра нельзя деформировать!

При монтаже тормозного цилиндра учитывайте следующее:

- Крепежная пластина должна быть ровной.
- Отверстие для слива воды находится в самом низком месте. Извлеките заглушку.
- Сначала легко навинтите гайки тормозного цилиндра, а затем поочередно затягивайте их до достижения момента затяжки $180 \text{ Нм} \pm 20 \text{ Нм}$.

Состояние покоя и рабочее положение коромысла:

После того как коромысло автоматического регулятора зазора будет соединено с вилкой тормозного цилиндра согласно указаниям производителя, необходимо проверить состояние покоя и рабочее положение.

Состояние покоя:

В состоянии покоя (тормоз отпущен) поршень со штоком вместе с мембраной должен прилегать к дну корпуса цилиндра.

Рабочее положение:

Чтобы обеспечить хорошую механическую эффективность тормозного цилиндра, шток на половине максимального хода должен находиться под прямым углом к коромыслу автоматического регулятора зазора.

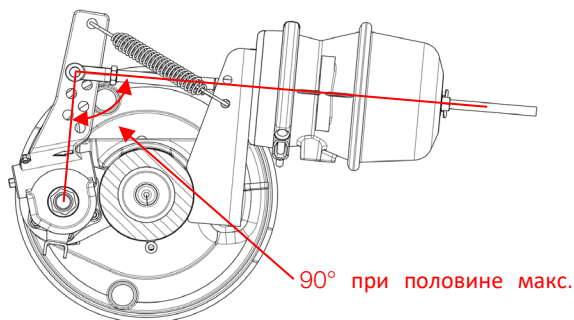

Возвратная пружина:

В завершение закрепите возвратную пружину согласно изображению на чертеже оси, чтобы обеспечить оптимальную работу тормозной системы.

Пример:

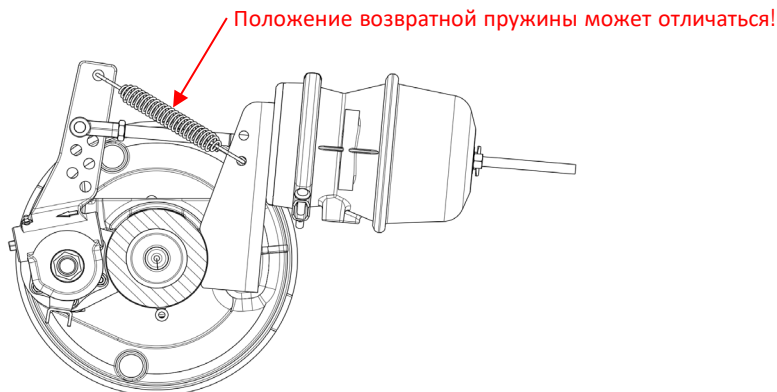

Внимание:

- Пружину нельзя растягивать слишком сильно!

Базовая регулировка тормоза (воздушный зазор):

Вращайте регулировочный винт (р-р 12) автоматического регулятора зазор, пока тормозная накладка не будет прилегать к барабану.

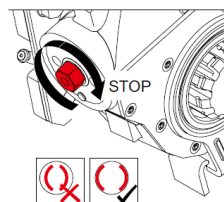

Отверните регулировочный винт (р-р 12) на автоматическом регуляторе за:

- При исправной работе регулировочной муфты при обратном вращении ощущается момент не менее 18 Нм!
- Раздается слышимый треск!

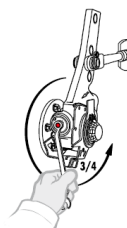

A-HU373	5	Дополнение изображения с соотносением групп двухрядных отверстий / изменения CI	18.04.2024	HU
AP594512403	4	Примечание о возвратной пружине, базовая регулировка тормоза	09.10.2018	HU
3	3	Обновление верстки, дополнение информации об опорной пластине	15.01.2018	HU
2	2	Изменение информации о соотносении групп отверстий	24.03.2014	HU
1	1	Состояние покоя и рабочее положение коромысла	13.03.2014	HU
0	0	Новая редакция	26.11.2012	HU
Номер изменения	Указатель	Описание изменения	Дата	Подпись

Составил/проверил:

Одобрил:

2024.04.18	HU	2024.04.18	AK
Дата	Подпись	Дата	Подпись